

Grelha Grossa Circular GGC

Grelha Fina Circular GFC

easy
Point

Máquina simples para aplicação em pequenas estações de tratamento, com caudais reduzidos, ou para integração em tanque pré-fabricado;

A grelha de retenção dos sólidos pode ser composta por chapa perfurada, **GFC**, ou por barras metálicas, **GGC**, de diversas aberturas;

Pode incluir um cesto de fundo perfurado para encaixe no canal;

Construção para alturas de canal variáveis, em AISI304 ou AISI316.

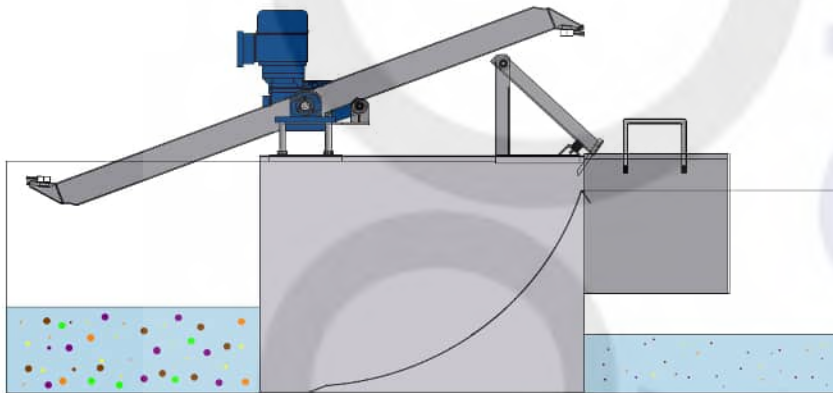

O funcionamento deve ser assegurado por um mecanismo automático de deteção de nível e perda de carga.

Um braço rotativo, com um pente ou uma escova, remove e arrasta os sólidos para o cesto.

O raspador promove a remoção dos gradados transportados pelo(a) pente/escova.

Suplementos:

- Quadro eléctrico de comando
- Limitador de binário
- Cobertura de segurança

| MODELOS | GxC200 | GxC300 | GxC400 | GxC500 |
|-------------------------|----------------|----------------|----------------|----------------|
| Largura min. canal (mm) | 200 | 300 | 400 | 500 |
| Diâmetro do furo (mm) | 5, 6, 8, 10 | 5, 6, 8, 10 | 5, 6, 8, 10 | 5, 6, 8, 10 |
| Espaçamento das barras | 15, 20, 25, 30 | 15, 20, 25, 30 | 15, 20, 25, 30 | 15, 20, 25, 30 |
| Potência (kW) | 0,25 | 0,25 | 0,25 | 0,55 |

x = G ou F conforme modelo (Grelha Grossa Circular ou Grelha Fina Circular)

* Outras opções a avaliar

Fabrico em Portugal

EasyPoint - Engineering and Innovation, Lda.

Travessa dos Trajos Serrados, Lote 39, Rossio ao Sul do Tejo, 2205-076 Abrantes, Portugal

E-mail: info@easypoint.pt | comercial.easypoint@gmail.com Tel.: +351 917 648 239 | +351 913 485 829

www.easypoint.pt | www.linkedin.com/company/easypoint